



Palletizer ST20

De ST20 is een volautomatische palletiseermachine die zakken vlug en stevig stapelt. Door de automatische palletinvoer en -uitvoer kan de productie ongestoord blijven draaien. De machine kan tot 15 zakken per minuut verwerken en maakt nauwkeurig stapelen mogelijk, zelfs met overlappende producten. Optioneel kan de machine worden geconfigureerd met een Dual Purpose manipulator voor dozen en kratten. Via het ingebouwde touchscreen kunt u de gehele machine instellen en bedienen. Onze palletiseermachines zijn geheel naar wens te configureren.



Specificaties

- Tot **15 zakken** per minuut*
- Zakken tot 900mm lengte
- Elke type pallet tot 1600mm breedte
- Touchscreen bediening met **online connectie**
- Pallet in- en uitvoer: **volautomatisch**
- Veiligheidshekwerk bij in- en uitvoerzijde
- Elektriciteit: 400V / 3 Fase 0 + aarde
- Perslucht 7 bar, schoon en droog

* afhankelijk van patroon, invoer, stapelhoogte, type product/verpakking

Opties

- Gesloten stapelkooi
- Verstelbare stapelwand voor 2 palletformaten
- Dual Purpose manipulator om naast zakken ook dozen en kratten te kunnen verwerken
- Pneumatisch/Elektrisch verstelbare formeerkraag
- Automatische wikkelmachine
- Slipsheetdispenser
- Hoekenzetter en omsnoeringsmachine



SOLIDTEC
bag & pallet solutions

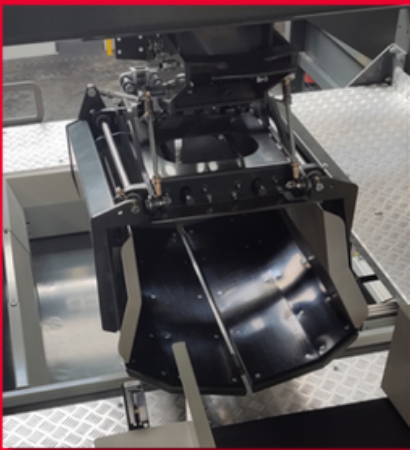
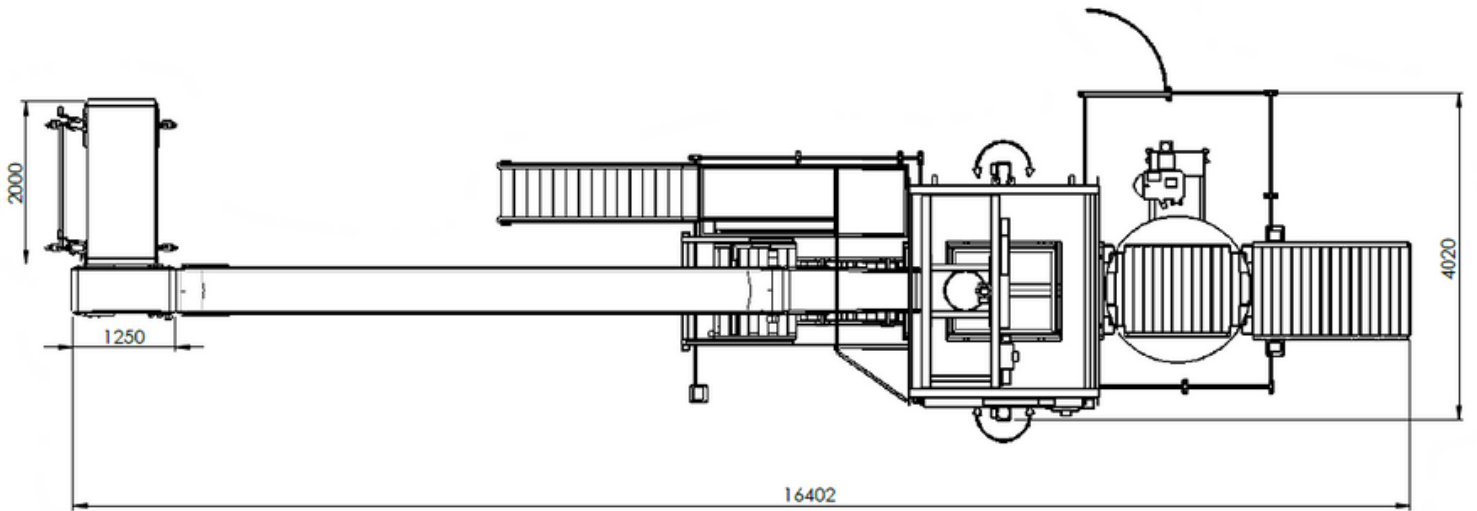
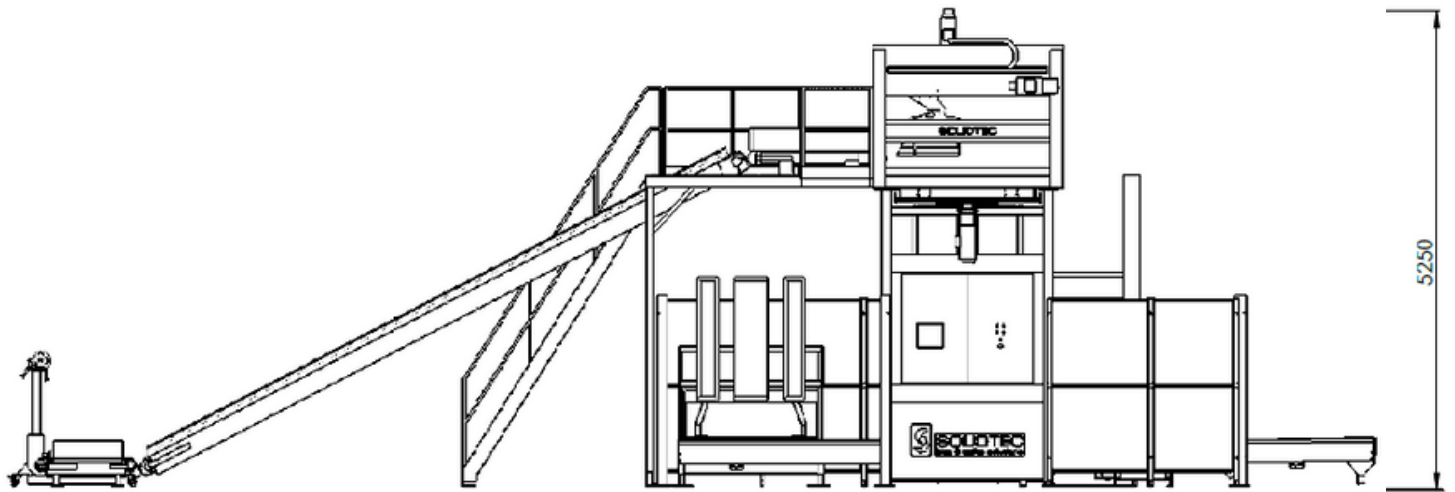

WWW.SOLIDTEC.NL